

Gewindemutter  
Gewindetyp muss  
bestimmt werden

Screw-nut  
Type of tread must  
be determined

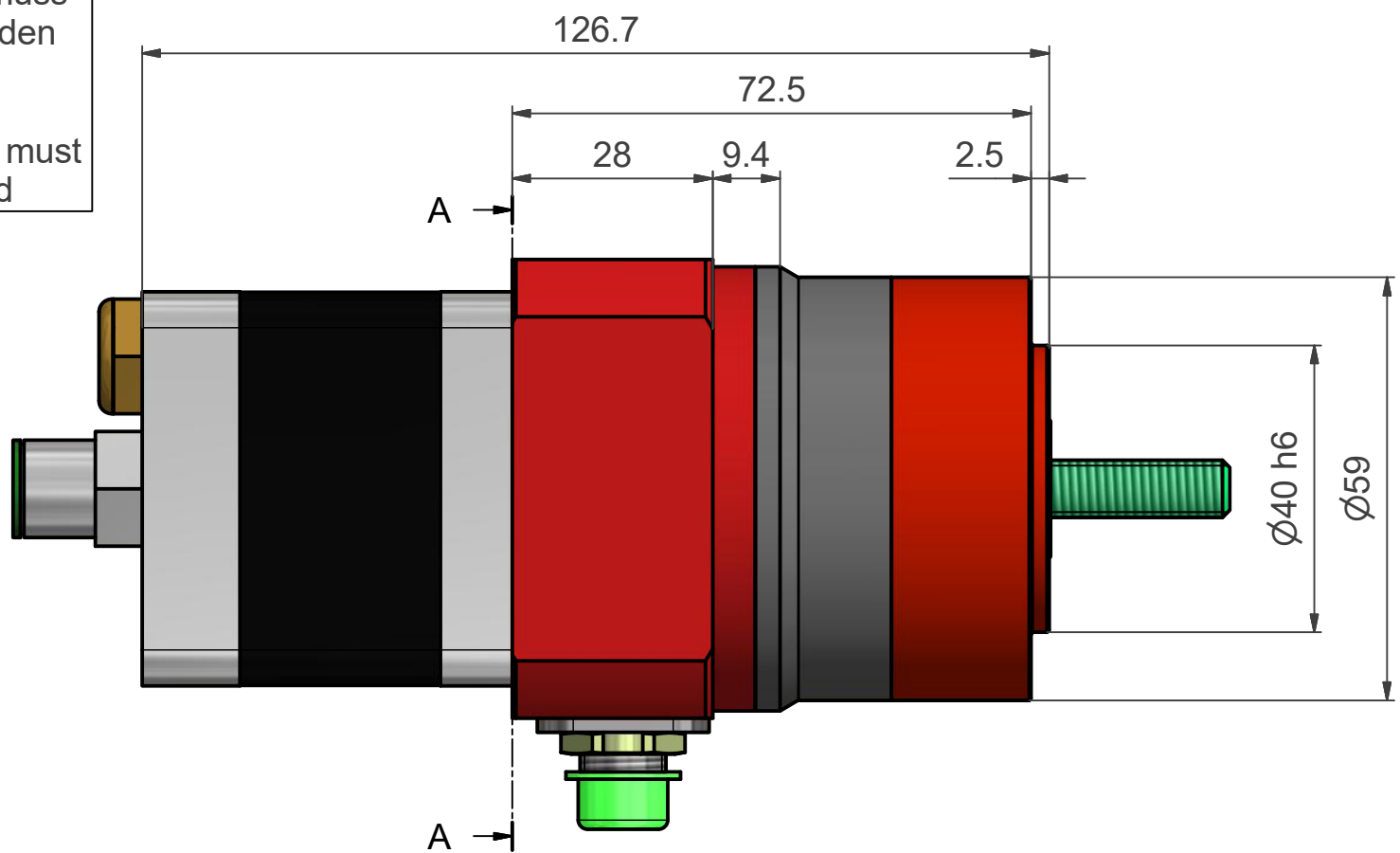

**Schnitt A-A (1:1)**

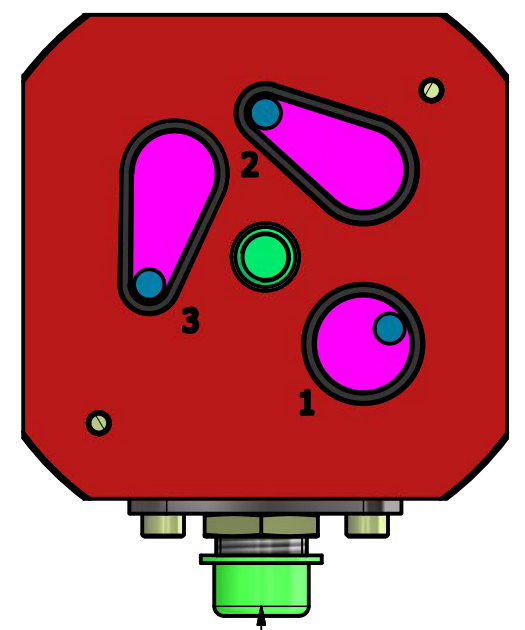

Sensoreinheit:  
Anschluss über 5-Pol Stecker  
M12x1

Sensor unit:  
Connection with 5-Pin connector  
M12x1

Option Spindel  
Gewindetyp, Länge und ev.  
Endenbearbeitungen müssen  
bestimmt werden

Option spindle  
Type of thread, length and end  
machining must be determined

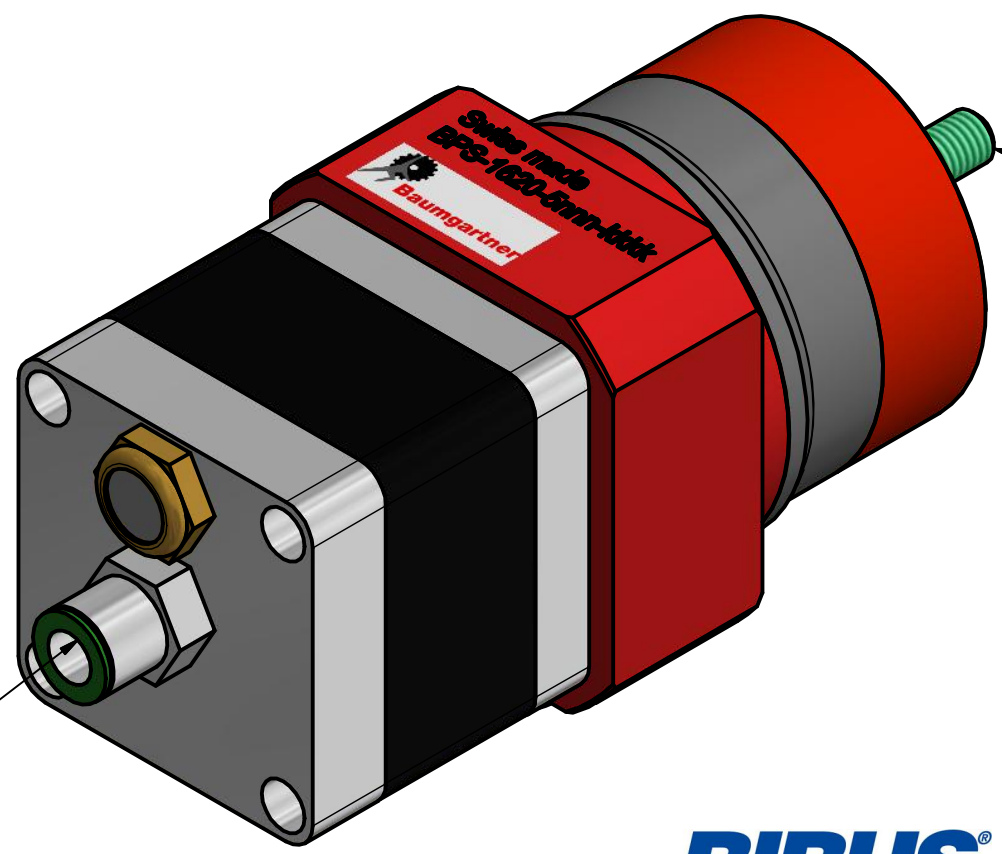

für Schlauch Ø8 mm  
for hose Ø8mm

Gegenstand Schrittmotor BPS-1620-S5-MX-SRxx	Massstab	Gezeichnet	11.01.2018	rsc
	1 : 1	Geprüft		
		Gesehen		
Nummer	Blatt 1 von 1		Format	
500-16-315f			A3	