

Gewindemutter
Gewindetyp muss
bestimmt werden

Screw-nut
Type of tread must
be determined

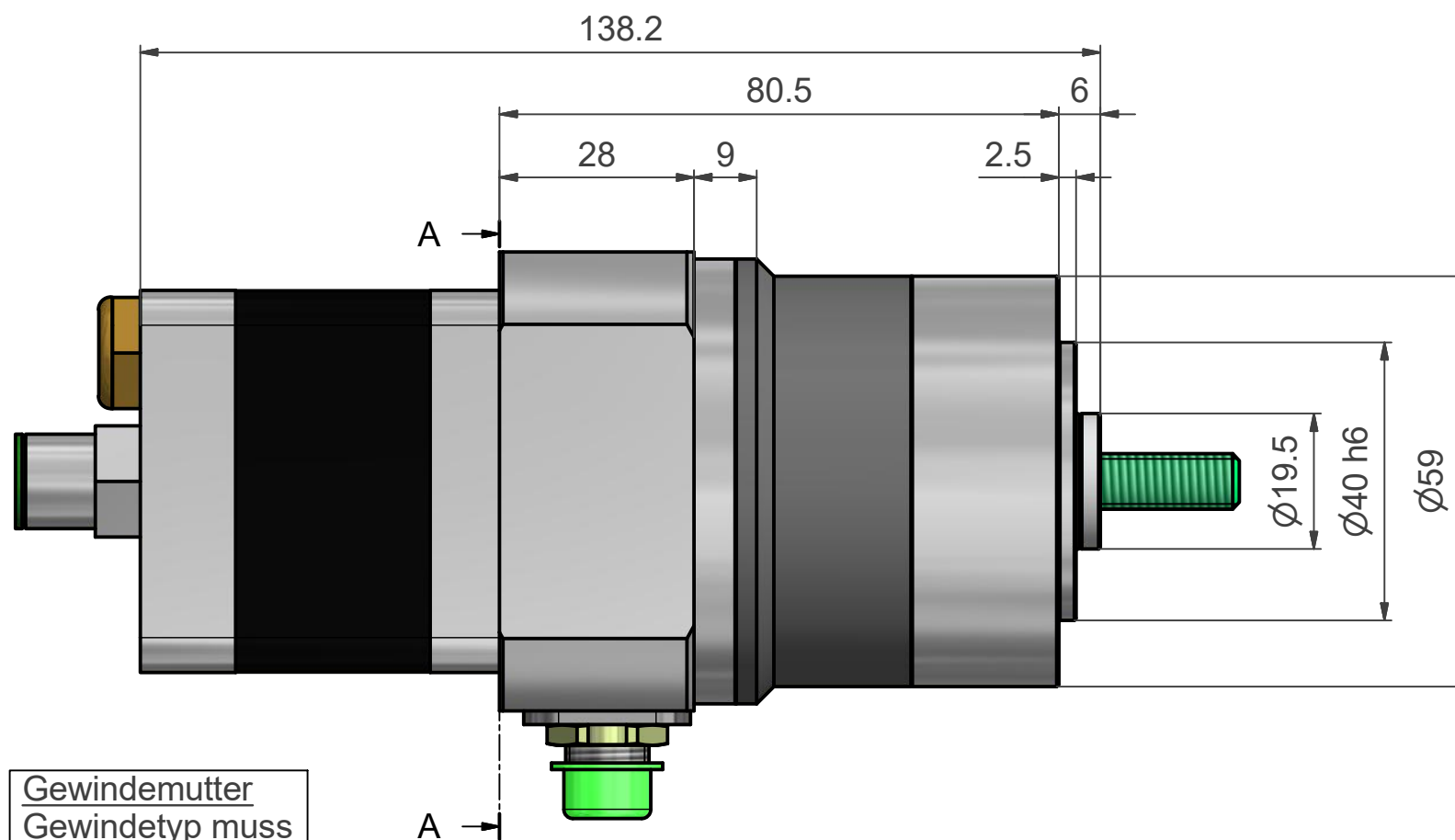

Option Spindel
Gewindetyp, Länge und ev.
Endenbearbeitungen müssen
bestimmt werden

Option spindle
Type of thread, length and end
machining must be determined

Schnitt A-A (1:1)

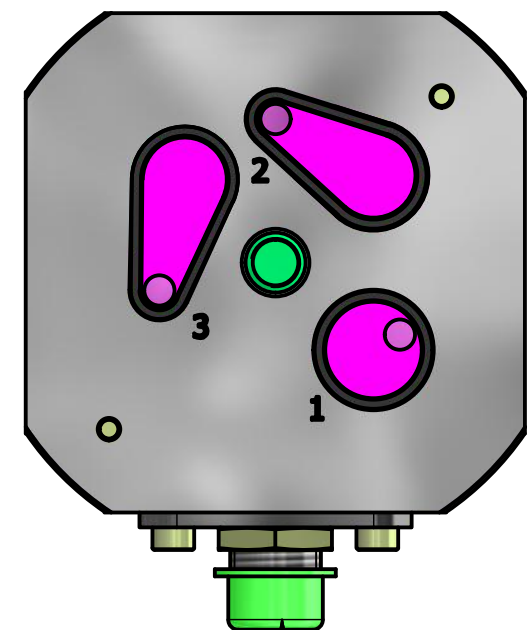

Sensoreinheit:
Anschluss über 5-Pol Stecker
M12x1

Sensor unit:
Connection with 5-Pin connector
M12x1

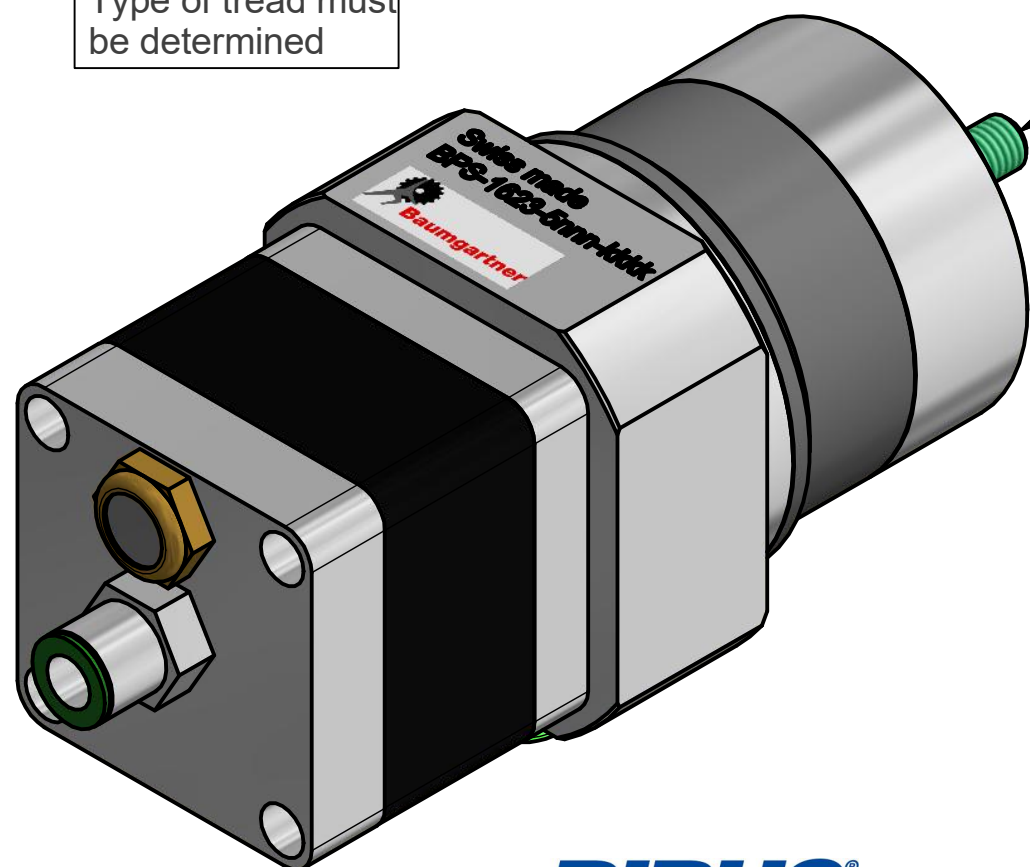

BIBUS
SUPPORTING YOUR SUCCESS
PDF erstellt am 15. Januar 2018

Gegenstand Schrittmotor BPS-1623-EC-MX-SRxx	Massstab	Gezeichnet	15.01.2018	rsc
	1 : 1	Geprüft		
		Gesehen		
Nummer	Blatt 1 von 1		Format	
500-1623-375			A3	

Baumgartner Maschinenbau AG
Gewerbestrasse 11, Lätti
3053 Münchenbuchsee
Tel +41 (0)31 868 44 45 Fax +41 (0)31 868 44 40
www.baumitech.ch