

Gewindemutter  
Gewindetyp muss  
bestimmt werden

Screw-nut  
Type of tread must  
be determined

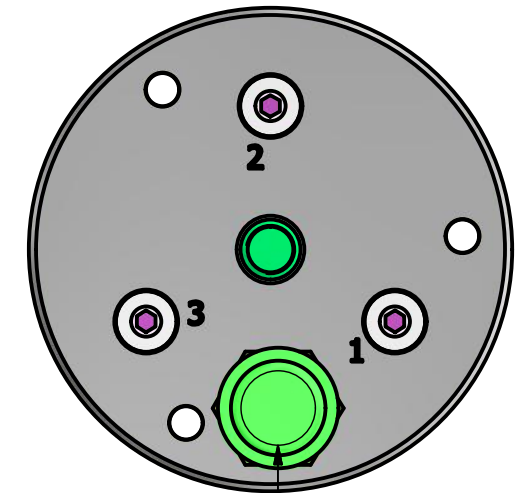
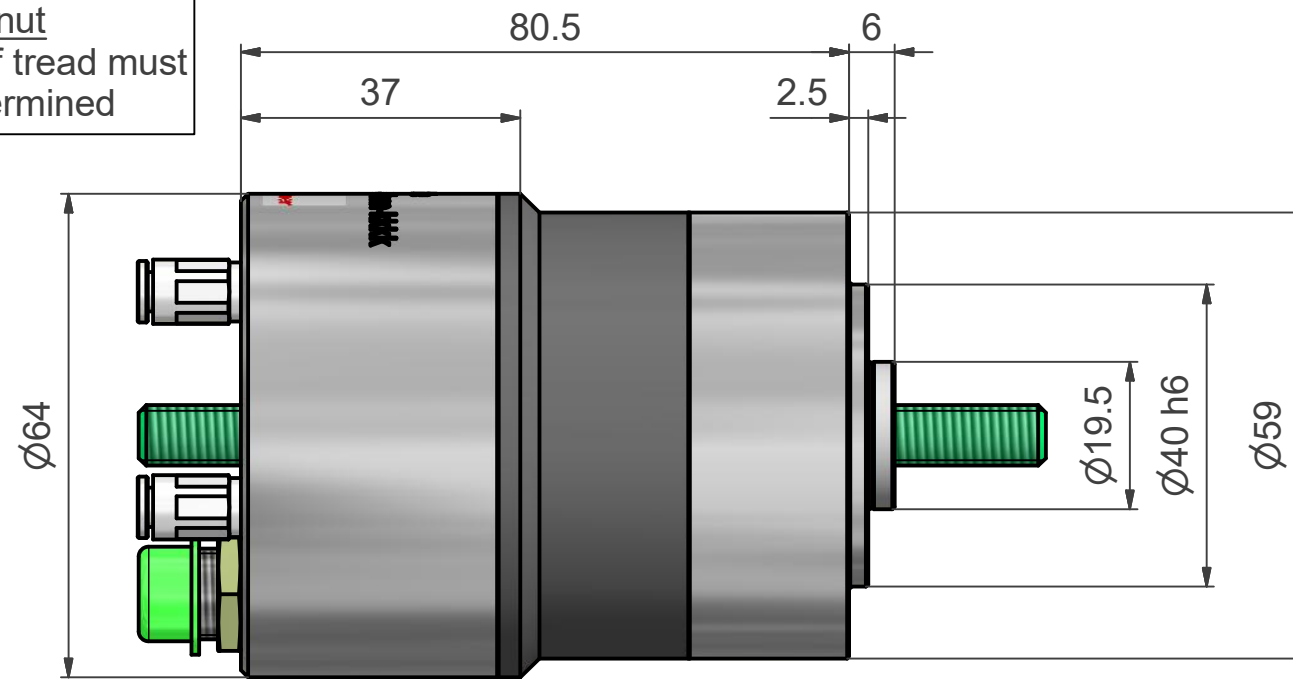

Sensoreinheit:  
Anschluss über 5-Pol Stecker  
M12x1

Sensor unit:  
Connection with 5-Pin connector  
M12x1

Option Spindel  
Gewindetyp, Länge und ev.  
Endenbearbeitungen müssen  
bestimmt werden

Option spindle  
Type of thread, length and end  
machining must be determined

für Schlauch  $\varnothing 4$  mm  
for hose  $\varnothing 4$  mm

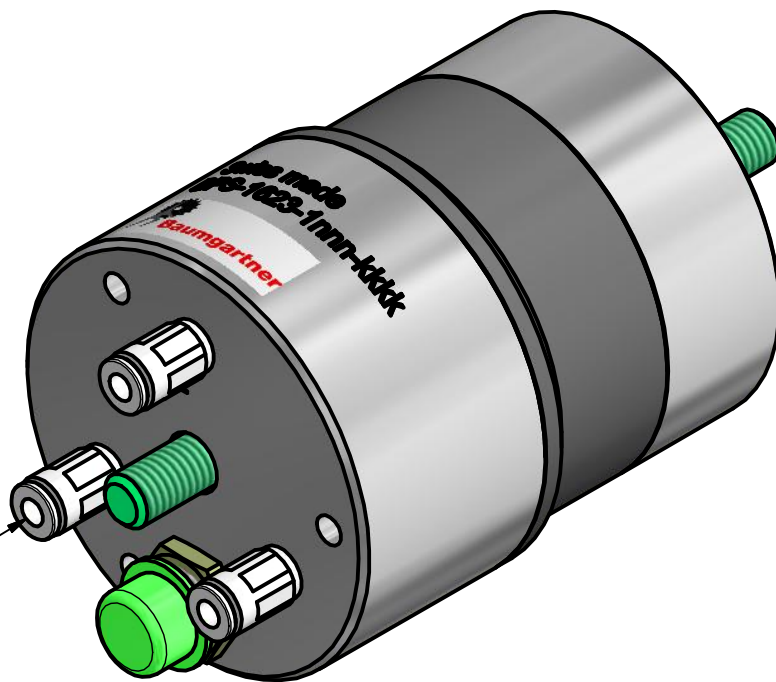

Gegenstand Schrittmotor BPS-1623-EC-SRxx	Massstab	Gezeichnet	12.01.2018	rsc
	1 : 1	Geprüft		
		Gesehen		
Baumgartner Maschinenbau AG		Gewerbestrasse 11, Lätti 3053 Münchenbuchsee Tel +41 (0)31 868 44 45 Fax +41 (0)31 868 44 40 www.baumitech.ch		Nummer 500-1623-374
			Blatt 1 von 1	Format A3