

**Schnitt A-A (1:1)**

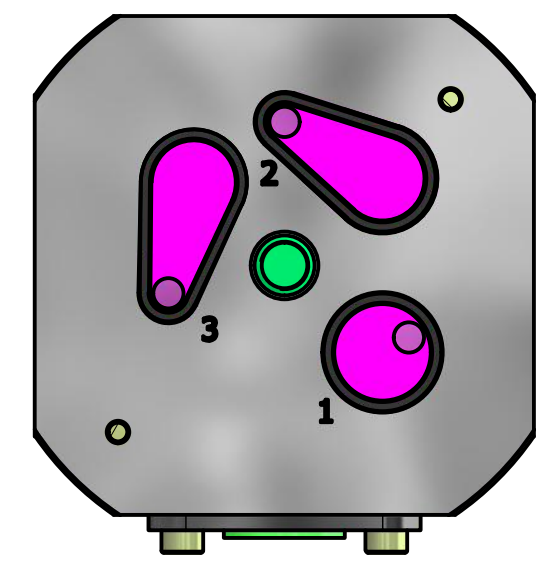

Gewindemutter  
Gewindetyp muss bestimmt werden

Screw-nut  
Type of tread must be determined

Option Spindel  
Gewindetyp, Länge und ev. Endenbearbeitungen müssen bestimmt werden

Option spindle  
Type of thread, length and end machining must be determined

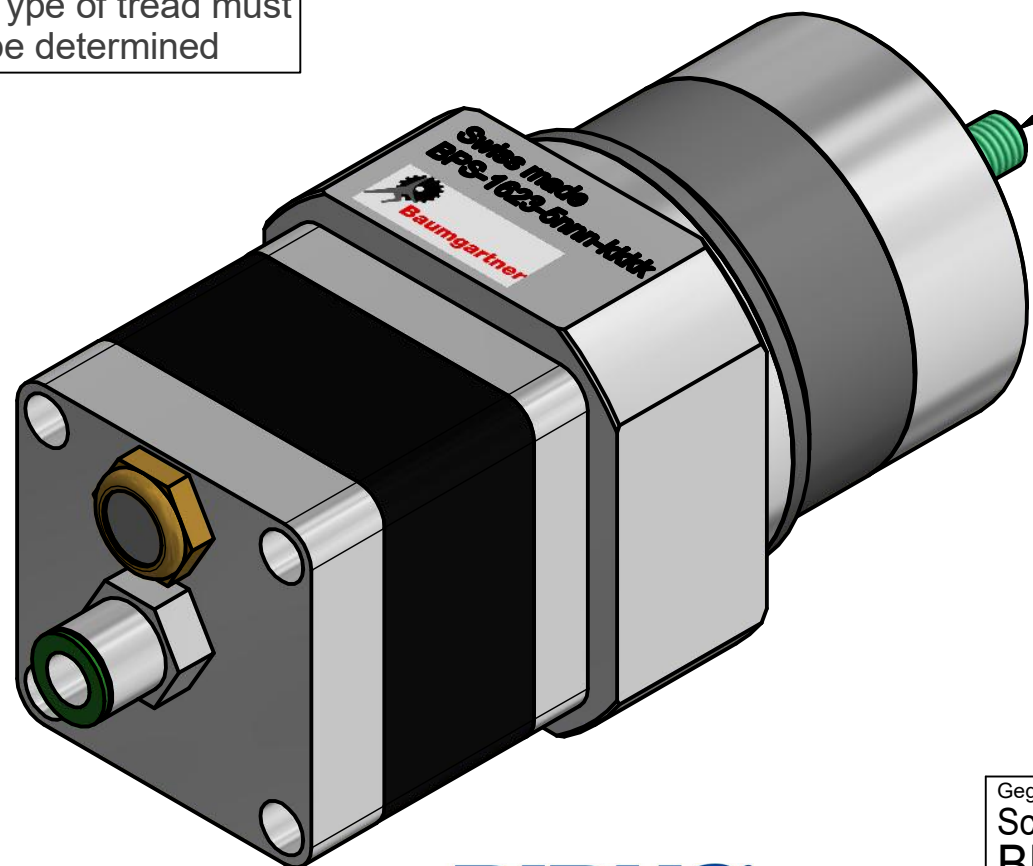

**BIBUS**  
SUPPORTING YOUR SUCCESS  
PDF erstellt am 15. Januar 2018

Gegenstand Schrittmotor BPS-1623-MX-SRxx	Massstab	Gezeichnet	15.01.2018	rsc
	1 : 1	Geprüft		
		Gesehen		
	Nummer	Blatt 1 von 1		Format
	500-1623-373			A3

**Baumgartner Maschinenbau AG**  
Gewerbestrasse 11, Lätti  
3053 Münchenbuchsee  
Tel +41 (0)31 868 44 45 Fax +41 (0)31 868 44 40  
www.baumitech.ch